

Produktions-Bearbeitungszentren in Langbettbauweise oder Pendelbetrieb  
*Production Machining-Center in long-table version or pendular operations*

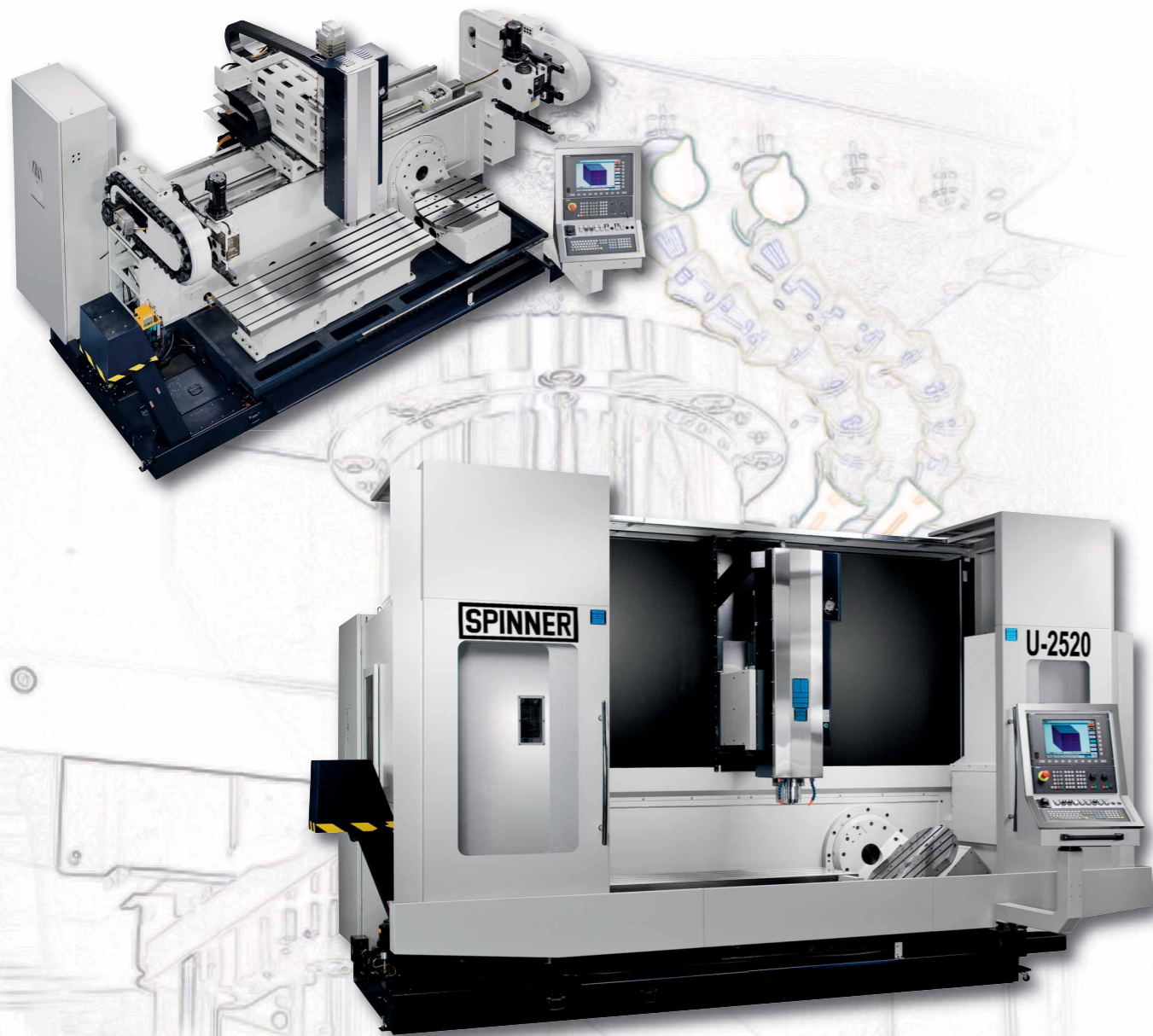

- ◆ Universell einsetzbar für lange und kurze Teile
- ◆ Hoch produktiv im Pendelbetrieb
- ◆ Bis zu 109 Werkzeuge
- ◆ Auch für die Bearbeitung langer Wellen
- ◆ Spindeln bis 12/15 oder 20.000 Upm
- ◆ Steifes Gußbett-Konzept
- ◆ Flexible for long and short workpieces
- ◆ Highly productive in pendular operation
- ◆ Up to 109 tools
- ◆ For long shaft-type-workpieces as well
- ◆ Spindles up to 12/15/20.000 rpm
- ◆ Rigid full-casting base design

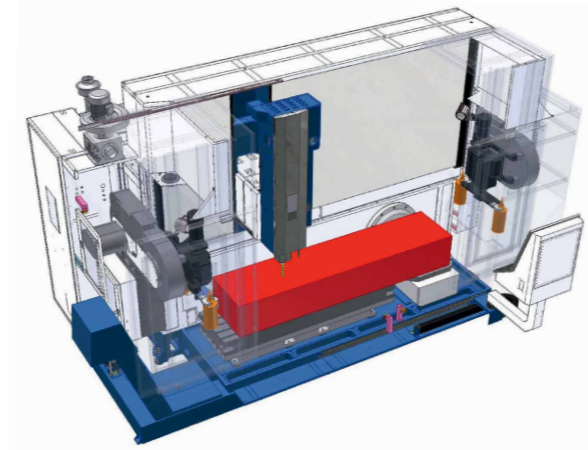

- ◆ Lange Werkstücke in einem Arbeitsraum bis zu 2500/3500 mm lang bearbeiten
- ◆ Machine long workpieces in one working area up to 2500/3500 mm length

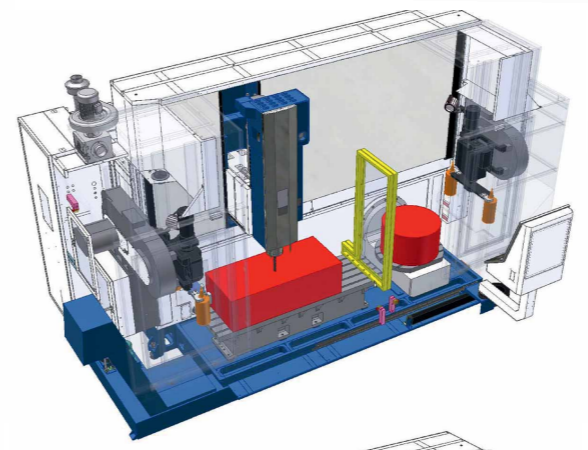

- ◆ Pendelbetrieb bei geteiltem Arbeitsraum mit Startisch links und 5-Achsen rechts
- ◆ Two separate working areas for 3-axis on fixed table or 5-axis possible

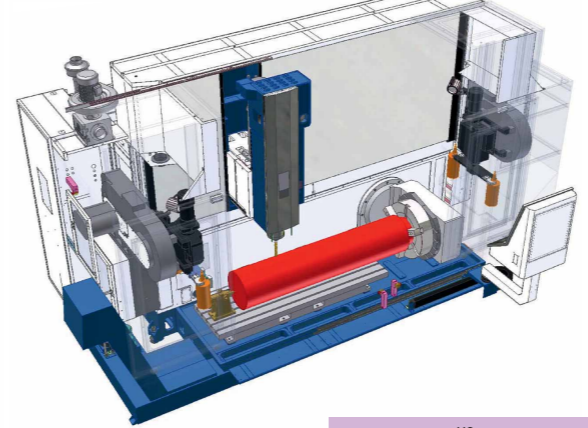

- ◆ Ebenso lange Wellen am Umfang bearbeitbar in einer flexiblen Universal-Maschine
- ◆ Machine long shaft-type parts as well in the same most flexible machine concept

- ◆ U3 = 3-Achsenversion mit Startisch
- ◆ X-Verfahrweg 2.500 oder 3.500 mm
- ◆ U5 = als Kombimaschine mit 3 und 5-Achsen
- ◆ Ein langer Arbeitsraum nutzbar oder Pendelbetrieb
- ◆ Zeitparallele Bearbeitung bei zwei Arbeitsräumen
- ◆ Zwei Werkzeugmagazine 2 x 32 oder 2 x 54 Werkzeuge
- ◆ U3 = 3-axis version with fixed table
- ◆ X-axis stroke of 2.500 or 3.500 mm
- ◆ U5 = Combination of 3 plus 5-axis machine all in one
- ◆ Use as one long or two separated working areas
- ◆ Load workpieces while machine is operating
- ◆ Two tool magazines of 2 x 32 or 2 x 54 tools

		U3		U5			
Allgemein	Verfahrweg X	mm	2520	3520	2520	3520	mm
	Verfahrweg Y	mm	520				mm
	Verfahrweg Z	mm	460				mm
	Fester Startisch	mm	2800 x 540	3800 x 340	1890 x 540	2800 x 340	mm
Allgemein	Rundtisch	D = mm	D = 600				D = mm
	2-Achsen Tisch	D = mm	D = 720 x 540				D = mm
Spindel	Spindel Drehzahl		12.000 (Option: 15.000 SK40 – 20.000 HSK63)				
	Leistung (S6 40%)	kW	19 (19/29)				kW
	Spindelaufnahme		SK40 (HSK63 – 20.000)				
	Anzahl Werkzeuge		2 x 32				
Sonstiges	Masse	kg	13.000		13.000		kg
	Abmessungen (LxBxH)	mm	5,3 x 3,3 x 3,0		5,3 x 3,3 x 3,0		mm
							Stroke X
							Stroke Y
							Stroke Z
							Fixed table
							Rotary table
							2-axis table
							Spindle speed
							Spindle power (S6 40%)
							Spindle taper
							Number of tools
							Weight
							Dimensions (LxWxH)

# Produktion

Production

Die Flexible Produktionsmaschine  
*The most flexible production machine*

